

# Motosiklet

Garanti Belgesi ve Kullanım Kılavuzu

**B055** *125*



@ f t y  
aroramotor

arora.com.tr



## Lütfen kullanım kılavuzunu dikkatlice okuyun

Lütfen kullanım kılavuzunu dikkatlice okuyun.  
Uyarı cümlesine veya paragrafına dikkat etmelisiniz.

### UYARI

Bu kılavuzdaki çalıştırma talimatına uyulmaması sizin ve aracın yaralanmasına neden olabilir.

### DİKKAT

Aracı yeni bir kullanıcıya devrederken bile, bu kılavuzu kalıcı bir parça olarak kabul edin, aynı zamanda kılavuzu da aktarın.

Garanti belgesi ve Kullanım Kılavuzunda yer alan hiç bir bölüm yazılı izin olmadan basılamaz veya çoğaltılamaz. Bu belgedeki bilgiler için, basıma onay verildiği anda mevcut olan en son ürün bilgileri esas alınmıştır. ARORA Motor haber vermeden ve hiçbir yükümlülük altına girmeden istediği zaman bu belge içerisinde değişiklik yapma hakkını saklı tutar.



# ARORA

## Garanti Belgesi ve Kullanım Kılavuzu

### ÖNSÖZ

Arora Marka Motosikleti satın aldığınız için teşekkür eder, kullanıcımız olmanızdan içtenlikle hoş geldiniz. Güvenli ve keyifli bir sürüşün keyfini çıkarmak için, lütfen sürüşten önce kılavuza aşına olduğunuzdan emin olun. Güvenliğiniz sadece dikkat ve deneyimli kullanım becerisine değil, aynı zamanda teknik özellikler hakkında iyi bilgi sahibi olup olmadığınıza da bağlıdır. Periyodik kontrol ve bakım temelde önemlidir. Bakım servisi gerekiyorsa, lütfen satış sonrası servis merkezimize gidin. Bayiler ve Servisler bakım ve onarım konusunda size destek olabilir, örneğin parça kataloğu ve ilgili yedek parçaları sağlayabilir.

### Önemli Dikkat Noktaları

**Sürücü ve yolcu:** Bu motosiklet, bir sürücü ve bir yolcu ile sınırlıdır (sadece 16 yaşından küçük çocuklara izin verilmez). Asla maksimum yük kapasitesini aşmayın.

**Güvenlik:** Motosikleti aşırı sıcak hava koşullarında ve -12° C'nin altındaki soğuk havalarda sürmekten kaçınin.

**Yol durumu:** Sadece karayolunda sürün.

Güvenlik veya çevre korumasıyla ilgili uyarı afişleri çeşitli eşyalar kutusu kapağına, arka taşıyıcıya ve yakıt deposu kapağına yapıştırılır. (Sürüşten önce veya sürüş sırasında görülebilir)



SCOOTER | E-CAR | E-SCOOTER | E-BIKE | CUB | TRICYCLE | ATV | TOURING

## GÜVENLİ SÜRÜŞ

### Güvenli sürüş kuralları;

1. Bir çok trafik kazası, araç sürücüsünün motosikletçiyi fark edememesinden kaynaklanır, bu nedenle motosikletçi diğer sürücüler tarafından fark edilmek için elinden gelenin en iyisini yapmalıdır.  
Özel giysiler parlak renkli veya uyarı işaretiyle giyin.  
Göz kamaştırıcı ışığın olduğu yerde veya kör bir noktada çok dikkatli sürün.
2. Yolların hemzemin geçişlerinde, otopark giriş ve çıkışlarında veya otomobil şeridinde özel dikkat gösterilmelidir.
3. Asla aşırı hız yapmayınız, aksi takdirde kaza meydana gelebilir.
4. Sürücü belgesini alınmalı ve araca aşına olmalısınız. Aracı asla ehliyetsiz kişilere veya motosiklete aşına olmayan kişilere ödünç vermeyin
5. Bozuk yolda sürmekten kaçınınız. Bu, kolayca çalışma arızasına ve araç şasisinde yapısal hasara neden olabilir.
6. Sürüşten önce kontrol edin
7. Sürüş sırasında, gidonu tutun ve ayakları ayak dayama yerinin üzerine koyun.
8. Diğer araçlara çok yakın sürmeyin. Asla şerit için mücadele etmeyin ve yerel trafiği kesinlikle gözlemleyin.

### Taşıma Kapasitesi

**Uyarı:** \*Hafif ürünleri yalnızca muhtelif kutulara veya diğer birikmiş alanlara koyun. Taşıma alanı fazla ağırlık, ayrıntılar aşağıdaki boşluğa göre;

Taşıma Alanı	~Belirtilen Ağırlık (Ortalama kg)
Arka taşıyıcı	5kg
Bagaj kutusu	5kg

- \* Bu motosikletin maksimum taşıma kapasitesi, sürücünün, yolcunun ve eşyaların ağırlığı dahil olmak üzere **198 kg**'dir.
- \* Motosiklet aşırı yüklenmişse, motosikletin dengesini ve çalışmasını etkileyecektir.
- \* Motosiklet üzerinde taşınması gereken tüm eşyaları bağlayın
- \* Arka raf koltuklarında çocuğa izin verilmez.
- \* Arka port bagaj üzerine stop lambasını kapatacak şekilde yükleme yapmayın.



# ARORA

## Garanti Belgesi ve Kullanım Kılavuzu

### ÇEŞİTLİ PARÇALARIN ADI VE TALİMATLARI

#### Parçalar ve Montajlar



#### GÖSTERGE PANELİ

##### 1. YAKIT GÖSTERGESİ

Depodaki kalan yakıt seviyesini gösterir. Yakıt deposu kapasitesi 5,0 litredir. İbre "E" bölgesinde geldiği zaman ilk fırsatta yakıt ikmali yapınız. Yakıt deposunda yakıt yokken sürüş yapmayınız.

##### 2. KİLOMETRE SAATİ

Kilometre saati, motosikletin yaptığı hızı gösterir.

##### 3. MESAFE SAYACI

Mesafe sayacı, motosikletin kat ettiği toplam mesafeyi gösterir.

##### 4. SİNYAL GÖSTERGE LAMBASI

Sağa veya sola sinyal verildiğinde, gösterge lambası da aynı anda yanıp sönecektir.

**DİKKAT** Eğer sinyal lambası bir arızadan dolayı yanmazsa sinyal göstergesi ışığı da yanmayacaktır. Böylece arızalı olduğu tespit edilmiş olacaktır.

##### 5. UZUN FAR GÖSTERGE LAMBASI

Uzun far yakıldığında, uzun far gösterge lambası yanacaktır.



**UYARI:** -Motosikletinizi temizlerken gösterge panelinize tazyikli su tutmayın gösterge panelinin su ile temas etmesini engelleyin Motosikletinizin kilometre verilerinin gösterge paneli üzerinden takip edildiğini bir arıza durumunda periyodik Bakımlarınızın kontrolden çıkacağını unutmayın Bu nedenle oluşacak arıza ve hasarların kullanıcı hatası olarak kabul edileceğini ve garanti kapsamında işleme alınmayacağını unutmayın Gösterge paneli arızalarında mutlaka en yakın ARORA MOTOR yetkili servisine gidin.



# ARORA

## Garanti Belgesi ve Kullanım Kılavuzu



1. Sinyal Düğmesi
2. Korna Düğmesi
3. Aydınlatma Anahtarı
4. Dikiz Aynası
5. LCD Ekran
6. Stop anahtarı
7. Ön Fren Kolu
8. Dörtlü Düğmesi
9. Marş Düğmesi
10. Yakıt Deposu Anahtarı
11. Kontak Anahtarı
12. USB Girişi

### Sele kilidi

- Anahtarı ( ) saat yönüne çevirin, "SEAT" tuşuna basın, seleyi açın.
- Seleyi indirin ve net bir metal sesi duyulana kadar selenin arka ucuna bastırın. Güvenli bir şekilde kilitlendiğinden emin olmak için selenin arka ucunu yukarı çekin.



### Direksiyon Kilidi

Kolu soldan soğa çevirin, kontak anahtarına basın ( ), direksiyon kilitlenir. Tersi işlemde kilit açılır.

Direksiyonu kilitlemek için anahtarın ok işaretini kilit konumuna getiriniz.

### Anahtarsız Kontak Anahtarı

Akıllı anahtarın çalışması aşağıdaki şekilde gösterilmektedir:

Arama tuşu 1 ( )

Kornaya üç kez basın.

Alarm tuşu 2 ( )

Kilit alarmını kapatmak için kornaya bir ses düşürün, korna üç ses çıkarır

Kilit alarmını açmak için ses.

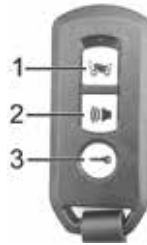

### Anahtarın Kilidini Aç

1, Bir kez kısa basın, korna iki kez düşer, dönüş sinyali iki kez yanıp söner, akıllı kilit 5 saniye boyunca açılır ve gösterge ışığı 5 saniye boyunca yanar.

2, 2 saniye boyunca uzun basın, korna indüksiyon fonksiyonunu kapatmak için bir ses çıkarır, korna indüksiyon fonksiyonunu açmak için üç ses çıkarır.

### Güç Kapatma Düğmesi

Anahtar " " konumundayken elektrikli başlatma fonksiyonu kullanılabilir; Anahtar " " konumundayken elektrikli başlatma fonksiyonu geçersiz olacaktır; scooter kapatılacaktır.

Işık anahtarı (2) Anahtar " " konumundayken çift flaş ışığı açılır; Far, pozisyon lambaları, arka lambalar ve gösterge lambaları kapalı.

Elektrikli başlatma anahtarı (3)

Bu düğmeye " " basın, motor çalışır.

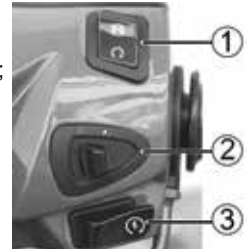



# ARORA

## Garanti Belgesi ve Kullanım Kılavuzu

### Yakıt Dolum Kapağı

Yakıt dolum kapağı sele altında yer almaktadır. Yakıt dolum kapağını açmak için, kapağı saat yönünün tersine çevirin ve kapağı alın. Kapağı kapatmak için bastırarak saat yönünde çevirerek kapatma işlemini gerçekleştirin.



### FARKINA VARMAK:

- Yakıt deposuna yakıt koyma sırasında, yakıtın dışarı taşması ve sıcak motor aksamına temas etmemesi kesinlikle engellenmelidir.
- Petrol son derece yanıcı ve parlayıcı bir maddedir, yakıt ile işlem yaparken ciddi yaralanmalara neden olabilirsiniz. Yakıtın uzun süre cildinizle temas etmesini engelleyin ve yakıt buharını kesinlikle solumayınız.
- Dışarı dökülen veya motosiklet ile temas eden yakıtı hemen temizleyin, yakıtın plastik aksam ile temas etmesi hasara neden olacaktır ve garanti kapsamında değerlendirilmeyecektir.
- Yakıt deposuna yakıt alırken motosikletinizi stop edin ve açık ortamda dolum yapın, dolum yapılırken kesinlikle sigara içmeyin ve etrafta ateş/kıvılcım olmadığından emin olun.

### Marş Düğmesi

Motoru çalıştırmak için kullanılır. Marş düğmesinin devreye girebilmesi için, kontak anahtarı açık konumda olmalıdır.



**UYARI:** -Marş düğmesini bir seferde 5 saniyeden fazla basılı tutmayın marş düğmesinin uzun süre basılı tutulması elektrik sisteminde istenmeyen arızaların oluşmasına neden olacaktır.

### Marş Pedalı

Motosikletinizde ayak marşı bulunmaktadır ve motosikletinizin sol tarafındadır. Marş pedalı ile motosikletinizi çalıştırabilmeniz için kontağın açık konumda olması gerekmektedir. Motosiklet çalıştıktan sonra marş pedalınızın kapalı konumda olduğundan emin olun.

**UYARI:** -Motosikletiniz çalışır durumda ise kesinlikle marş pedalına basmayın, böyle bir durumda motor içerisinde yer alan sistem parçalarında ciddi hasarlar meydana gelebilir. Marş düğmesi ve marş pedalını aynı anda kullanmayın.



Marş Pedalı

-Motosikletinizi hemen kullanmayacaksanız uzun süre rölantide çalıştırmayın. Aksi takdirde motor aksamı yeterli soğutma yapamayacağı için aşırı ısınacak ve parçaların zarar görmesine neden olacaktır. - Motor aksamının aşırı ısınması egzoz borusunda renk bozulmasına neden olacaktır. -Motosikletin rölantide uzun süre çalıştırılması sonucu meydana gelecek arızaların sorumluluğu motosiklet sahibine ait olacak ve bu sebeple arızaya neden olan parçalar garanti kapsamı dışında kalacaktır.



# ARORA

## Garanti Belgesi ve Kullanım Kılavuzu

### Park Etme

Motosikletinizi park etmek için orta ve yan sehpayı kullanabilirsiniz.

Orta sehpa park etmek için, ayađınızı sehpa üzerindeki basma yerine koyun bir elinizle elcikten, diđer elinizle arka port bagajdan tutun, ayađınızla sehpa üzerine basarken motosikleti port bagajdan yukarı dođru çekin. Motosikletinizi uzun süreli park edecekseniz mutlaka orta sehpayı kullanın. Yan sehpa park etmek için, sehpayı ayađınızla iterek yana dođru iyice açılmasını sağlayın ve tamamen açık olduğundan emin olun.

**Motosikletinizi çalıştırmadan önce mutlaka yan sehpanın kapalı olduğundan emin olun, yan sehpa stop müşürü devreyi açmaz ise motosikletiniz çalışmayacaktır.**

**UYARI:** -Motosiklet sehpa iken üzerine binmeyin ve yükleme yapmayın, motosiklet sehpalarının ve şasi aksamının hasar görmesine neden olabilirsiniz. Eğimli bir yerde park etmeniz gerekir ise, motosikletinizin ön tarafı yukarı gelecek şekilde park işlemini gerçekleştirin.

### Süspansiyon ve Amortisörler

Motosikletlerde süspansiyon yapıları ön maşa, arka salıncak, şasi açıları ve yükseklikleri hesaplanarak tasarlanmıştır. Parçaların deđiştirilmesi ve farklı tip amortisörlerin kullanılması bu uyumu bozabilir, ön arka süspansiyon uyumu korunması zorunludur. Motosikletinizde orijinal haricinde farklı amortisör kullanmayın.

**UYARI:** -Kasis, çukur vb yerlere hızlı girilmesi; amortisör keçelerinin patlamasına, amortisör yağlarının boşalmasına, amortisör yaylarının ve bağlantı elemanlarının deforme olmasına, ayrıca jantlarda eğilmelere neden olur, bu nedenle kasis, çukur vb yerlerde dikkatli olunması ve yavaş girilmesi gerekir. Bu tarz arıza oluşumlarında parçalar garanti kapsamı dışında kalır.

### Benzin

Motosikletiniz için en az 90 oktanlık kurşunsuz benzin kullanmanız önerilir. Kalitesiz benzin kullanımı sırasında motorunuzda bazı sesler gelebilir, kullandığınız benzini deđiştirmeniz gerekmektedir. Kurşunsuz benzin kullanımı aynı zamanda buji performansını da etkiler.

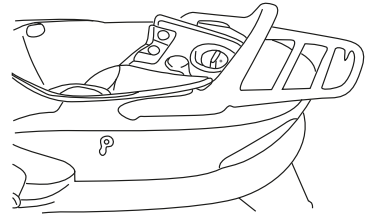

### Operasyon Talimatı

#### Sürüşten önce kontrol edin

Güvenlik ve sorun veya kazayı önlemek için kontrol gereklidir.

**Benzin** ibre veya yakıt ölçer kırmızı kısma yaklaştığında benzini doldurun. Yakıt tankının ve enjeksiyonun iyi durumda olup olmadığını kontrol edin.

Benzin deposu **max.5L**

Yakıt deposunu açmak için depo kapađını saat yönünün tersine çevirin.

Teklif benzini, oktan sayısı 90'ın üzerindedir.

Yađı su, toz veya başka şeylerle birlikte doldurmayınız.



# ARORA

## Garanti Belgesi ve Kullanım Kılavuzu

### FARKINA VARMAK:

Benzin yanıcıdır, belirli koşullarda patlayarak bile yangına neden olabilir, motoru durdurduktan sonra sadece havadar bir yerde benzin doldurun, Benzin Deposunun en üst yakıt seviyesini yakıt deposunun giriş borusunun üzerine getirmeyin, yakıt deposunu kilitleyin

### Motor yağı seviyesini kontrol edin...

Motorunuzun yağ kapasitesi 0.8L'dir. Lütfen 4 zamanlı (4T) motorlar için üretilmiş olan katıksız, kaliteli motor yağlarını kullanın.

1. Motoru yerde sabit tutun, yağ ölçme çubuğunu vidalayın ve temizleyin, ardından tekrar takın ve yağı kontrol edin.
2. Yağ seviyesi sınır işareti 2'ye ulaşırsa, standardı yenileyin üst sınır işaretinin 3 altındaki seviyeye kadar yağlayın, ardından takın ve vidalayın kapağı geri indir.

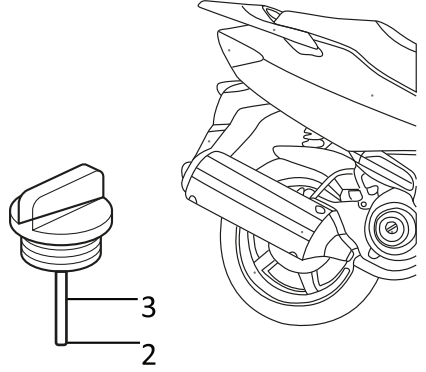

İyi durumda olup olmadığını kontrol edin.

### İlk Bakım

İlk 500-1.000 km bakımı bir motosiklet için çok önemlidir. İlk kullanım sonrasında motor parçaları artık birbirine alışmış bir şekildedir ve ilk bakım sırasında tüm civataların kontrolü ve motor yağının değiştirilmesi önerilir. İyi yapılan bir 500-1.000 km ilk bakımı motorun kullanım ömrünü ve performansını kesinlikle etkileyecektir.

Motosikletinizin güvenilirliği doğru yapılmış ilk kullanıma ve ilk periyodik bakıma bağlıdır.

**UYARI:** -İlk 500-1.000 km ve sonraki bakımlar için kitapçıkta yer alan periyodik bakım tablosunu mutlaka dikkate alın. Motosikletinize ait periyodik bakımların düzenli yapılması, her periyodik bakımdan sonra gerekli imza, tarih, kilometre kayıtlarının yapılıp yapılmadığının kontrolü tamamen motosiklet sahibi sorumluluğundadır.



### Motoru çalıştırın

Anahtarı anahtar deliğine sokun ve “Açık” konumuna çevirin. Motoru çalıştırmak için marş düğmesine basın, Başlat düğmesine her seferinde 5 saniyeden fazla basıldığında motorunuza zarar verebilirsiniz.



### FARKINA VARMAK:

Elektrikli çalıştırma, fren kolunun kavranmasına dayanır. Elektrikli çalıştırma çalışmıyorsa 30 dakika ara verilmelidir. Motoru tekrar çalıştırmadan önce saniyeler. Motoru soğuk durumda çalıştırdığınızda, çalıştırmadan önce lütfen motoru 3 dakika ısıtın. Aşırı sıcak bir günde uzun süre rölantide çalışırsa motor aşırı ısınır, motoru hemen kapatmanız gerekir.

### UYARI:

Sürüş sırasında egzoz borusunun sıcaklığı çok yüksektir, dikkatsizce dokunursanız, durduktan sonra kısa bir süre içinde bile yaralanabilirsiniz, sıcaklık da yaralanmaya neden olabilir, bu nedenle bacaklarınızı yaralanmalara karşı korumak için pantolon giyin.

Sürüş sırasında kask, gözlük ve eldiven kullanın.

Bol veya uygun olmayan giysiler sürüş sırasında kazaya neden olabilir.

Tüm cihazlar trafik kuralına göre kurulmalıdır. Sürüş sırasında ehliyeti yanınıza alın, motosikletin her ekipmanı yerel trafik kanununa uygun olmalıdır.

### FARKINA VARMAK:

İlk 1000km'de hızı ve yükü kontrol edin. 100kg'dan daha düşük yük uygundur (sürücü ağırlığı dahil), aşırı hız veya aşırı yüklenme motorun ömrünü kısaltır.

Günlük (km)	0~200	200~500	500~1000
Hız (km/h)	≤30	≤45	≤55

### SÜRÜŞ

Kullanıcının, ürünün periyodik bakımlarını tam ve zamanında ARORA Yetkili Servislerinde yaptırmaması durumunda, işbu sebeple uğrayacağı maddi manevi her tür zararın sorumluluğu tamamen ve yalnızca Kullanıcıya ait olur. Kullanıcı bu hususta imalatçıdan / distribütörden herhangi bir tazminat talebinde bulunamaz, hak iddia edemez. Ayrıca, ürünün garanti süresi bitmemiş olsa dahi ürün, garanti kapsamı dışına çıkmış sayılacaktır.



# ARORA

## Garanti Belgesi ve Kullanım Kılavuzu

### FARKINA VARMAK:

Arka fren kolunun serbest yolu Frenleme fonksiyonundan önce arka fren pedalının mesafesini ölçün, Serbest yol 10-20 mm arasında olmalıdır, standart olarak fren kolunun kuyruğunu alın.

Somunu ayarlayın

**(A)** serbest yol mesafesini artırın. **(B)** serbest yolun mesafesini azaltın

Ayarlamadan sonra, aks pimi (2), ayardan sonra somun (1) oluşuna yakın temas etmelidir.

### Fren aşınma işareti

1 Referans işaretleri

2 İşaretleri belirtin.

Tamamen fren yapıyorsanız. Referans işaretleri ve işaretleri gösterdiğinde fren bloğunu değiştirin düz bir çizgide yer alırlar.

**Not:** Fren sistemi için bakım gerektiğinde, size en yakın Arora Yetkili Servis'i tarafından parçaların değiştirildiğinden emin olun.

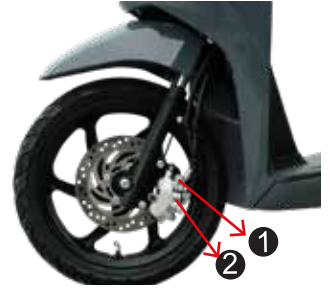

**UYARI:** Ön disk sınırına kadar aşındığında (disk üzerindeki uyarıya bakınız: **MIN.TH.3mm**, fren performansını etkilememek için eski disk değiştirilmelidir.

Düz veya virajlı bir yolda yüksek hızda sürerken tek fren sistemini kullanmayınız, kaza yapmamak için hem arka hem de ön fren sistemini aynı anda kullanmalısınız.

### Tekerlek:

Lastik basıncını düzenli olarak kontrol edin ve gerekirse ayarlayın.

Ön lastik basıncı: **225kPa** Arka lastik basıncı: **225kPa**

Lastiğin ne zaman soğuduğunu kontrol edin Motosikletin lastiğinin patlak olup olmadığını kontrol edin, olduğunda hemen onarın. Lastiklerin oluşunda metal çöp veya çakıl olup olmadığını kontrol edin. Aşınma izine kadar yıprandığında lastiği değiştirin.

**UYARI:** Lastik basınç dozu standarda uygun değilse trafik kazalarına neden olabilir. Lastik ile yol arasındaki sürtünme etkileneneğinden aşınmış lastik kullanmak tehlikelidir. Bu muhtemelen sürüşte sorun yaratacak ve hatta bir kazaya neden olacaktır.

**Not:** Bir yükselikten aşağıya inerken, ivmeyi (hızı) tamamen kapatın ve hızı düşürmek için her iki fren sistemini de kullanın. Isınma oluşmaması için sürekli fren yapmayın, bu fren performansını etkiler.

**UYARI:** Lastik rodajının yapılmaması ve/veya dikkat edilmemesi lastiklerin kaymasına ve kontrol kaybına neden olacaktır.



**UYARI:** -Motosikletiniz ile durmak istediğinizde ani ve sert frenlemelerden mutlak suretle kaçınınız, ani frenlemelerde motosikletinizin tekerlerinin kilitlenmesine ve sürüklenmesine neden olur, motosiklet kontrolünü kaybedersiniz.  
-Frenleme yapmak Sadece “ön freni” kullanmanız durumunda ön tekerin kayma ve kontrol kaybı olasılığı çok fazladır. Durma anında daima her iki frenin eş zamanlı kullanılması maksimum fren performansı açısından en uygun olanıdır.  
-Yüksek hızlarda durma mesafesi daha uzun olacaktır. Önünüzdeki aracın hızını dikkate alarak takip mesafenizi koruyunuz.

## Bakım ve Servis

Bu bakım, kilometre sayacına dayalıdır, motorunuzun zamanında bakımı için önemli bir kılavuz olarak “**bakım periyodik formuna**” bakınız. Motoru uzun süre kötü durumda yüksek devirde kullanırsanız bakım sıklığını artırmalısınız. Motorunuzun bazı ana parçaları, Çerçeve, askı veya döner parçalar gibi çoğu parça veya çarpışma için bir onarımdan sonra bir servis personeli tarafından kontrol edilmelidir, Güvenliğinizi sağlamak için kırık parçaları onarın veya değiştirin.

### UYARI:

Güvenlik ve güvenilirlik için, asla orijinal olmayan parça takmayın. Değiştirmek için bize ait veya bizimkiyle aynı kalitedeki parçaları kullanın. Aksi takdirde, performans ve çalışma işlevi etkilenecektir. Araç kullanıcı hatasına dahil olacaktır.

### UYARI:

Personelin güvenliği için hangi bakım yapılırsa yapılsın önce motoru kapatın, motoru iyi bir zemine park edin ve motoru sağlam bir şekilde destekleyin.

### UYARI:

Kışın kullanılmayan veya bir aydan uzun süredir park edilen motor, yakıtın, lastiğin veya akünün kötü veya bozuk olup olmadığını kontrol etmek için sürüşten önce bakıma ihtiyaç duyar.

## Bakım periyodik formu

Bakım öncesi kontrol edin:

1: Gerektiğinde kontrol edin ve ayarlayın.

C: Temiz

R: Değiştir

**UYARI:** -Periyodik bakımlarda bazı parçalar için değişim yapılması gerekebilir. Parça değişimlerinde mutlaka yetkili servislerimizden temin edeceğimiz orijinal parçaları kullanın. Aksi takdirde oluşabilecek arızalardan ARORA sorumlu tutulamaz ve garanti talep edilemez.  
-Herhangi bir arıza görüldüğü veya arızadan kuşkulandığı takdirde motosikletinizi periyodik bakımları beklemeden hemen ARORA yetkili servisine götürünüz.



# ARORA

## Garanti Belgesi ve Kullanım Kılavuzu

### BAKIM PERİYODİK ÇİZELGESİ

Eleman	Periyod	Kilometre (×1000km)					Ref page
		1	4	8	12		
* Yakıt Borusu		I	I	I	I		
* Hava filitre Elemanı	(Not1)	C/1000km, Gerekirse R				21	
* Buji		C/2000km, Gerekirse R				24	
* Subaplar		I	I	I	I		
* ~Motor Yağ	(300km) R	R	(3000 km) R			22	
* ~Motor Yağ Filtresi		~Yağı Değiştirirken: C Gerekirse R				22	
* ~Soğutma Sistem			I	I			
* Kayış		C/1000km, Gerekirse: R					
* ~Şanzuman Yağı	(Note3)	(300km) R		I		23	

Eleman	Periyod	~Gosterge (×1000km)					Ref page
		1	4	8	12		
* Fren sistemi		I	I	I	I	9	
* Fren Balatası			I	I	I		
* Far			I	I	I		
* Motor Askı			I	I	I		
* Vida/Rulman	(Note2)	I		I			
** Jant / Lastik		**	I	I	I	10	
** ~Bilya Yatığı		I			I		

\* Makine konusunda uzman değilseniz ve tam takım alet ve bakım verisine sahip değilseniz veya motorunuzu bakım veya onarım için bir tamirciye bırakmadıkça; Güvenlik için, mekanik kişi tarafından yapılan tüm ögeleri talep ediyoruz.

#### Not 1.

Motoru özellikle nemli veya tozlu bir ortamda kullanıyorsanız bakım süresini kısaltmanızda fayda var, yakıt tüketimi giderek arttığında ve hızlanma etkisi kötü olduğunda bazı parçaları değiştirmeniz gerekir.

2. Motoru genellikle engebeli yollarda kullanıyorsanız, aracın performansını korumak için lütfen bakıma gidin.

3. Soğuk bir bölgede mevsim değiştikçe yağı değiştirin.

Sorunlar için çözüm



Açıklama			
<b>Motoru Çalıştırıyorum.</b>	Buji Kıvılcım Yok	Buji aşınması	Değiştir
		Ateşleme kablosu aşınması	Değiştir
		CDI aşınması	Değiştir
		Kontak anahtarı aşınması	Değiştir
		Ateşleme Esnek Çıkıyor	Saglam ve Sıkı Bağlayın
	Kıvılcım Zayıf	Buji boşluğu çok küçük veya büyük	Adjust
		Buji direği yanması	Change
		Buji ciddi şekilde karbon biriktirir	Clear out
		Bujiye başvurmak için kıvılcım yok	
	Silindir Sıkışması	Benzin Yok	İkmal
		Yağ Seviyesi Azalır	Kontrol
		Yağ geçisi durur	Kontrol
		Hava filtresi çalışmaz	Temizleme
		Sızıntı var ise	Değiştir veya Temizle
	"Silindir Gucu Düşük	Buji başlığını kontrol et	Buji sıkma
		Silindir kapak sızıntısı	Conta değiştir
		Valf yuvası aşınmış	Değiştir
		Silindir v eva piston aşınmış	Değiştir
		Piston sekmanı kırılmış ve Karbon salınımı çoğalır	Değiştir

Ana Sorun	Yakıt Deposu ve Sorun Nedenleri	Çözüm
<b>Araçta Kötü Hızlanma verim</b>	Yakıtın oktan değeri çok düşük	Yakıt Değişimi
	Depo ağız yolu engelli	Yağ ile temizleme
	Yanlış zamanda ateşleme	Kablo kontrolü ve CDI değişimi
	Kıvılcım çok zayıf veya alev alıyor	Ateşleme control ve temizleme
	Karışık hava çok yoğun veya çok ince	Rolanti hız ayarı
	Motordan hava kaçığı	Kontrol ve temizleme
	Susturucu bloke ise	Kontrol
	Kayış aşınması ve yıpranması	Değişim
	Otomatik debriyaj makarası aşınması ve Referans olarak "motoru çalıştırlamıyor"	Değişim Çalıştırma kısmına Bkz.
<b>Mars Çalışmıyor</b>	Debriyaj bozuldu	Değişiklik
	Röle Bozuk	Değişiklik
	Pil elektriği yeterli değil	Şarj etmek
<b>Duruş Dengesi</b>	Döner yataklar arasındaki boşluk çok büyük	Ayarla
	Lastik basıncı yeterli değil	Pompa
	Ön ve arka AKS serbest bırakıldı	Vidalı Somun
<b>Balatalar Tutmuyor</b>	Fren bloğu mükemmel şekilde aşınır ve fren kam aşınması ve yıpranması	Değişiklik
	Fren kam aşınması ve yıpranması	Değişiklik
	Fren kablosu kırık	Değişiklik
	Serbest yol çok büyük	Ayarla



ARORA

## Garanti Belgesi ve Kullanım Kılavuzu

**Kullanıcının, ürünün periyodik bakımlarını tam ve zamanında ARORA Yetkili Servislerinde yaptırmaması durumunda, işbu sebeple uğrayacağı maddi manevi her tür zararın sorumluluğu tamamen ve yalnızca Kullanıcıya ait olur. Kullanıcı bu hususta imalatçıdan / distribütörden herhangi bir tazminat talebinde bulunamaz, hak iddia edemez. Ayrıca, ürünün garanti süresi bitmemiş olsa dahi ürün, garanti kapsamı dışına çıkmış sayılacaktır.**

**UYARI:** -Motosikletinizin uzun ömürlü olması ve performansından en iyi şekilde faydalanabilmeniz için, orijinal parça kullanmanın yanında, periyodik bakımlarınızın ARORA yetkili servislerinde belirtilen aralıklarda düzenli olarak yaptırılması zorunludur.

-Periyodik bakımların belirtilen aralıklarda, düzenli olarak yaptırılması motosiklet sahibi sorumluluğundadır. Periyodik bakımlarından herhangi birinin yaptırılmaması durumunda motosikletiniz garanti kapsamı dışında kalır.

-Sadece yağ değişimi yapılması, periyodik bakım olarak geçerli değildir.

### MOTOR YAĞI

Motosikletinizin performansının ve motor aksam parçalarının uzun ömürlü olması, kaliteli yağ kullanımı ve yağın periyodik olarak değiştirilmesine bağlıdır.

Yağ filtresi ağını temizleyin

Yağ deliği/yağ çubuğu kapağını ve yağ filtresi kapağını vidalayın

Yağ deliği kapağını ve yağ filtresini 1 çıkarın, ardından süzgeç 2 ve yayı 3 alın. Sıvı kullanarak yağ filtresi ağını temizleyin

Yağ filtresi ağını, yayı ve yağ filtresi süzgecinin kapağını doldurun. Motora üst işareti aşmayacak şekilde standart yağ enjekte edin, Yağ seviyesini ölçerken, yağ deliği / yağ kapağını vidalamayın. daldırma çubuğu.

Yağ deliği / yağ çubuğu kapağını doldurun Motoru çalıştırın ve birkaç dakika rölantide çalıştırın, ardından kapatın.

Sızıntı olmadığından emin olmak için motorun yağ hacmini tekrar ölçün.



Yağ  
Kapağı

**UYARI:** Yağ değişimi, sıcak yağın akışkanlığının daha fazla olmasından dolayı motor sıcakken yapılması gerekmektedir.



### Yağ Değişirme

Yağ oktan sayısını öneriyoruz:

- SAE 80W/90çok soğuk bölgelerde donma önleyici yağ kullanabilirsiniz
- Yağ kapasitesi
- Çözme kapasitesi
- Değişen kapasite: 0.10L
- Aracı ana sehpanın yanına yerleştirin.
- Daldırma civatasını A ve yağ boşaltma civatasını B sökün.
- BİLDİRİM Yağı boşaltırken, motorun belirli bir sıcaklığa ihtiyacı vardır,
- Motoru desteklemek için ana ayağı kullanın, tüm yağın boşaldığından emin olun.
- Tahliye civatasını temizleyin ve ardından tekrar takın.
- Daldırma civatasının deliğine yağ dökülene kadar yavaşça yağ enjekte edin.

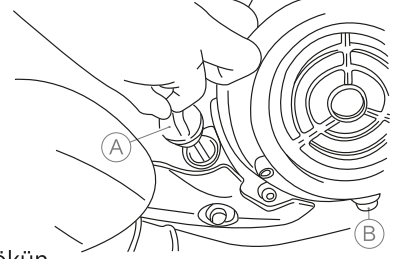

### YAĞ FİLTRESİ TEMİZLİK VE DEĞİŞİMİ

Motor aksamı alt kısmında yer alan filtrenin temizlenmesi için, motor alt kısmına boş bir kap koyun ve tahliye tapasını (1) sökün, yay ile yağ filtresi (2) dışarı çıkacaktır. Yağ filtresinin (2) üzerindeki partikülleri, hava tabancası vb ile temizleyin. Yağ filtresinin değişimi gerekiyor ise yenisi ile değiştirin. Yağ filtresi temizleme ve değişim işlemlerinde yağ tapası o-ringini kontrol edin gerekli ise değiştirin. Her motor yağı değişim periyodunda yağ filtresi kontrol işlemlerini periyodik olarak yapın.

**UYARI:** Motosikletinizi eksik ve/veya yetersiz yağ ile çalıştırmayın, motosikletin yetersiz yağ ile çalıştırılması motor aksamında ciddi arızalara neden olur. Motosikletin yetersiz yağlama ile çalıştırılması sonucu meydana gelecek arızalar motosiklet sahibinin sorumluluğundadır ve garanti kapsamı dışındadır.

### BENZİN FİLTRESİ

Benzin filtreniz, benzin musluğunun üst tarafında yakıt deposu içinde kalmaktadır. Benzin filtresi görev olarak, benzin içerisinde yer alan tortu, toz vs partiküllerin karbüratör ve motor aksamına geçişini engellemekte, herhangi bir hasara maruz kalmasının önüne geçmektedir. Benzin filtresinin tüm periyodik bakımlarda kontrol edilmesi, gerekli ise değiştirilmesi gerekmektedir.

### KARBÜRATÖR

Düzenli ve istenen oranlarda yakıt beslemesi motorun performansını direkt olarak etkileyen unsurlardır. Karbüratörler imalatçı firma tarafından gerekli ayarları sağlayacak şekilde üretilmektedir. Karbüratörler için 2 tip ayar işlemine gerek vardır, birincisi karbüratör üzerinden rölanti ayarı, ikincisi ise gaz teli ayarıdır. Periyodik bakım tablosunda belirtilen aralıklarda düzenli olarak kontrol, ayar ve bakım işlemlerinin uygulanması gerekmektedir.



# ARORA

## Garanti Belgesi ve Kullanım Kılavuzu

### HİDROLİK VE DİSK FREN SİSTEMİ

#### Fren Sıvısı

Hidrolik fren üst merkezi, gidon üzerinde yer almaktadır ve bakım işlemleri yalnızca yetkili servisler tarafından yapılmalıdır. Fren hidrolik seviyesinde düşme var ise, frenleme performansı düşecektir. Her sürüşten önce mutlaka fren sistemi üzerinde kaçak ve/veya sızıntı olup olmadığını kontrol edin.

Fren sıvısı olarak DOT3/DOT4 tipi sıvı kullanınız, fren sisteminde kullanılan sıvı bilgileri üst merkez kapağında verilmektedir. Fren sisteminin düzenli çalışması için diğer sıvılar ile herhangi bir karışım yapılmaması gerekmektedir.

-Hidrolik sistem içerisine kullanılmış sıvı koymayın.

-Fren hidroliğinin göze ve cilde temasından kaçınılmalıdır, temas etmesi halinde bol su ile yıkanmalı ve en kısa zamanda doktora müracaat edilmelidir.

-Fren hidroliği plastik aksamlara ciddi zararlar verir bu sebeple dikkat edilmesi, temasının engellenmesi gerekmektedir. Hidrolik teması sonucu hasar gören plastikler aksam garanti kapsamı dışında kalır.

-Hidrolik fren sistemi seviye kontrolü ve değişim işlemlerini mutlaka ARORA MOTOR yetkili servislerinde yaptırın.

#### Fren Balataları;

Fren balatasının aşınması, kullanım şekline ve yol şartlarına göre farklılık gösterir. Fren balatalarının üzerinde aşınma seviyesinin anlaşılabilmesi için limit çizgileri (1) yer almaktadır. Fren balatalarının üst seviyesi bu limitlere yaklaştığında, fren balatalarının değişmesi gerekmektedir.

-Bakım veya değişimden sonra ayarlanmamış fren balataları fren performansını kötü etkiler ve kazalara neden olabilir. -Fren performansının azaldığını hissettiğiniz durumlarda motosikletinizi mutlaka ARORA MOTOR yetkili servislerine götürün.

#### Fren Diski;

Motosikletinin bir müddet kullandıktan sonra, fren diskinde aşınma meydana gelecektir. Fren sisteminin güvenilirliğini garanti altına almak için diskler aşındığında mutlaka yenisi ile değiştirilmesi gerekmektedir.

**Not:** Fren sistemi için bakım gerektiğinde, size en yakın ARORA MOTOR yetkili servisi tarafından parçaların değiştirildiğinden emin olun.



## ARORA

### Hava Filtresi

Hava filtresi kapağının sabitleme civatasını sökün. Hava filtresi kutusundan göbeği çıkarın. Filtre elemanını basınçlı hava veya kuru fırça kullanarak temizleyin veya hava temizleme kutusuna yeni bir filtre koyun. Hava filtresini takmak için yukarıdakileri tersten yapın.

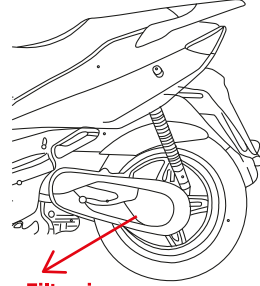

Hava Filtresi

### NOT:

Temizlemek için asla benzin veya yanıcı madde kullanmayınız.

### Akü Kullanımı

Kuru akü (su eklemeyiniz)

**DİKKAT:** Elektrolitin üst kapağını asla ayırmayın.

Motoru uzun süre kullanmazsanız, lütfen pili çıkarın ve havalandırılmış ve kuru bir yerde saklayın. Uzun süre bekletilmiş piller şarj edilmez, bunun yerine değiştirmeniz gereklidir.

Kutupbaşı aşınmışsa. Lütfen çıkarın ve temizleyin. (Kaynamış su kullanın)

**DİKKAT:** Aküyü ayırmadan önce kontağı kapatın. Kurulum sırasında, önce negatif terminali ve sonra pozitif terminali alarak, yukarıdaki prosedürün tam tersi.

Filtre elemanını basınçlı hava veya kuru fırça kullanarak temizleyin veya hava temizleme kutusuna yeni bir filtre koyun. Hava filtresini takmak için yukarıdakileri tersten yapın.

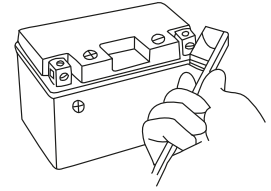

### Buji

**Standart:** A7RTC/CR7HSA

Buji kapağının mafsalını ayırın ve bujiyi özel anahtarla ayırın. Elektrot üzerinde yanan kül veya birikmiş kir olup olmadığını kontrol edin veya porselen kafa, kötü bir şekilde yandıysa, bujiyi değiştirin, külü temizleyin veya fiş temizleyici veya fırça ile kiri temizleyin.

Normalde yan elektrot (1) ile Merkez elektrot (2) arasındaki boşluk 0,6-0,7 mm'dir.

**Farklı özelliklere sahip başka tür bujiler kullanmayın.**

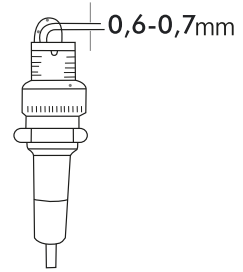

**Not:** • Aküyü ateşten uzak tutun. Akü normal çalışma sırasında patlayıcı hidrojen gaz açığa çıkarır. • Akü bağlantı kablolarının pozitif ve negatif uçlarının doğru bağlandığından emin olun, yanlış bağlantı aküye ve elektrik sistem parçalarına zarar verecektir. • Akü performansından tam faydalanılabilmesi için, günlük olarak 10 km kullanım ve/veya 15 dk rölantide çalıştırılması gerekmektedir. Aksi durumda akü yeterli şarj almayacağı için, akü deşarj olacak ve iç petek yapıda sertleşmelere sebep olacaktır. Bu nedenle oluşacak akü arızaları **garanti kapsamında değerlendirilmeyecektir.** • Motosikleti uzun süre kullanmayacaksanız akü bağlantılarını söküp aküyü alın ve havalandırması iyi olan bir mekanda muhafaza edin. Tekrar kullanmadan önce mutlaka şarj edin. • Motosiklet üzerine takılı bir aküyü asla şarja bağlamayın, böyle bir durumda elektrik aksam parçalarınız hasar görebilir.



# ARORA

## Garanti Belgesi ve Kullanım Kılavuzu

### Sigorta deęiřimi

Sigortanın nominal elektrik akımı **15A**'dır. Sigorta sık sık yanarsa, elektrik sisteminde kısa devre veya aşırı yük olduğunu gösterir. Servis görevlisinden tamir etmesini isteyin ve sigortayı deęiřtirmek için asla pirinç telleri kullanmayın.

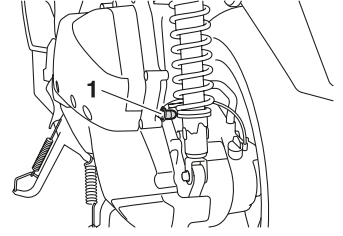
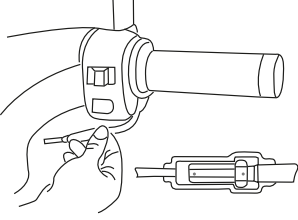

### Hız ve Hava Ayarı

Karbüratör, araç satılmadan önce en iyi duruma ayarlanmalı iyi ayarlanmamışsa, profesyonel bir kişiden aşağıdaki gibi ayarlamasını isteyin talimata uygun olacak motor çalıştıktan birkaç dakika sonra ısıtın

- Rölanti hızını Ayarlamak için gaz telinde bulunan vidayı ayarlayınız.

### Rölanti Ayarı

Rölanti hızını artırmak için civatayı 1 hafifçe sıkın, ardından minimum torku elde etmek için önce karışım oranı vidasını ve rölanti hızı ayarından sonraki vidayı sıkın. Rölanti hızını ayarladıktan sonra gaz kelebeğinin serbest yolunu 2-4 mm'ye ayarlayın. Ayarlamadan sonra, durmak yerine aniden gaza basıldığında motor devri sabit bir şekilde geçebilir.

### TEMİZLİK

Yüzey koruması için motosikletinizi düzenli olarak temizleyin. Motosikletinizde, benzin, hidrolik ve yağ kaçağı olup olmadığını kontrol edin, kaçak var ise temas olan yüzeyleri rutin temizlik işlemlerini beklemeden hemen temizleyin. Motor ve egzoz gibi ısınan yüzeylerin sıcak olması durumunda temizlik işlemini parçalar soğuduktan sonra yapın.

Temizleme işlemlerinizde metal, boya ve plastik yüzeylere zarar verecek kimyasallar ile motosikletinizi temizlemeyin. Uygun bir şekilde yapılacak temizlik işlemi hem motosikletin performansını hemde ömrünü olumlu şekilde etkileyecektir.

Yüksek basınçlı yıkama tabancaları ile temizleme işlemini yapmayın, motosikletinizde ciddi hasarlara neden olacaktır.

### Temizleme işlemi için,

1. Temizleme işlemi sırasında egzoz ve elektrikselsel parçaların su ile temas etmesini engelleyin.
2. Önce soğuk su ile durulama yaparak, toz ve gevşek yapılı pisliklerin motosiklet üzerinden atılmasını sağlayın.
3. Motosikletinizi sünger veya yumuşak bez kullanarak su ile iyice silin. Silme işlemi sırasında plastik aksam ve diğer parçaların çizilmemesine dikkat edin.
4. Silme ve temizleme işlemi tamamlandıktan sonra temiz su ile motosikletinizi durulayın.
5. Son olarak motosikletinize kurulama işlemi uygulayın.
6. Kullanıma başlamadan önce bkz "Sürüş öncesi Kontroller"
7. Motosikletin fren aksamı ıslak olabilir, bu durumda frenleriniz tehlike arz eder. Böyle bir durum mevcut ise, motosikletinizin frenlerini düşük hızda test edin, ara ara frenlemeler yaparak frenin kendi performansına dönmelerini sağlayın.



# ARORA

## Garanti Belgesi ve Kullanım Kılavuzu

### Dişli yağını değiştirin (Şekil 24)

Yağ oktan sayısını öneriyoruz:

- 80W/90 (çok soğuk bölgelerde donma önleyici yağ kullanabilirsiniz)
- 85W/140 Yaz
- Dişli yağı kapasitesi: 120±10ml
- Aracı düz zemindeki orta sehpa üzerine yerleştirin.
- Daldırma civatasını 1 ve yağ boşaltma civatasını 2 sökün.

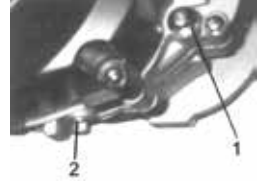

**DİKKAT:** Yağı boşaltırken motorun belirli bir süreye ihtiyacı vardır.

sıcaklık, motoru desteklemek için ana standı kullanın, tüm yağı boşaltıldığından emin olun.

- Tahliye civatasını temizleyin ve yeniden takın.
- Daldırma civatasının deliğine, yağ tamamen eriyene kadar yavaşça yağ ekleyin.
- Daldırma civatasını sabitleyin ve sıkın.

### Debriyaj ve CVT kayışının muayenesi

- Sol karter kapağını sökün
- Karter kapağının içini temizleyin, şanzımanın çalışıp çalışmadığını kontrol edin. kayışta çatlak veya hasar varsa, gerekirse değiştirin
- Debriyaj makaralarını ① kontrol edin, aşırı aşınmaları durumunda komple seti değiştirin.
- Manşonun ② aşınmasını kontrol edin
- Konumlandırma burcunda ③ çatlak veya hasar olup olmadığını kontrol edin, gerekiyorsa değiştirin.

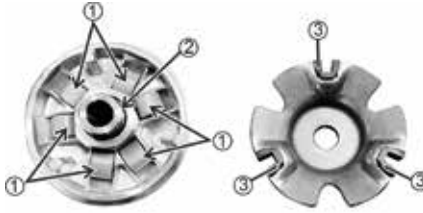

Belt



### AYDINLATMA VE İKAZ LAMBALARI

Motosiklet aydınlatma sistemi üzerindeki her bir ampulün ayrı bir anma değeri, duy bağlantısı ve ebat farklılıkları vardır, değişimlerinde motosiklet üzerinden söktüğünüz ampul ile aynı özelliklere sahip ampuller ile değişim yapın. Farklı güçte ampul kullanılması elektrik sisteminin aşırı yük almasına ve ampullerin daha kısa ömürlü olmasına neden olacaktır.

**UYARI:** Motosikletiniz üzerinde orijinal haricinde elektrikselsel ekipman kullanılması tamamen motosiklet sahibinin sorumluluğundadır ve bu sebeple meydana gelecek arızalar garanti kapsamı dışındadır.



# ARORA

## Garanti Belgesi ve Kullanım Kılavuzu

### ARAÇ SAKLAMA KOŞULLARI

#### DEPOLAMA

Araç uzun süre kullanılmadıysa arıza ve parçaların zarar görmemesi için bazı önlemler alınmalıdır. Ayrıca uzun süreli depolamadan önce uygun onarımlar da yapılmalıdır. Motor yağını değiştirin.

**Yakıt deposundaki yakıtı ve karbüratördeki yağı boşaltın.**

**UYARI:** Benzin yanıcıdır ve belirli koşullarda yangına ve hatta patlamaya neden olabilir. Bu nedenle, boşaltma sırasında ateş olmaması gerekir.

Bujiyi ayırın, silindire yaklaşık 15-20 ml yağ enjekte edin, tekme pedalına birkaç kez basın ve ardından kıvılcımı tekrar sabitleyin.

Pili çıkartın ve güçlü ışık veya donmuş buz olmayan bir yere koyun, her ay şarj edin. Aracı temizleyin ve silerek kurulayın, boyanın yüzeyine mumu ve diğer yüzeylere pas önleyici yağ sürün. Paslanmalar ve yüzeysel hatalar ortaya çıkabilir.

**Ruhsat.** Model kodunun konumu, araç tanımlama numarası ve motor numarası lisansı almak, yıllık muayene yapmak ve servis sonrası hizmetin tadını çıkarmak için kayıt olurken yukarıdaki numaraları sağlayın.

İsim plakasını sabitlemek için perçin ana çerçevenin sağ tarafındadır.

### EFI SİSTEM HAKKINDA (VAR İSE)

EFI nedeniyle, motor sorunları için bir çok olasılık vardır. Başka bir deyişle, bir sorun neden olabilir mekanik sorun veya EFI bileşenleri. Ve tanılama araçları kök nedeni %100 gösteremez. Yani bu kılavuz, teşhis araçlarının yardımıyla temel nedeni ortaya çıkarmanın yolunu gösterir.

#### ECU için Başlıca Bileşenler;

1. ECU
2. Konjektör
3. ECU Flasör
4. Ateşleme Bobini
5. Flaşör
6. Hız Regulatorü
7. Işık Düzenleyici
8. Isı Sensörü
9. Enjeksiyon
10. Gaz Kelebeği



ARORA

## Garanti Belgesi ve Kullanım Kılavuzu

### EFI SİSTEM ÖNLEMLERİ

- 1) Bileşenleri keyfi olarak sökmeyin. Su veya parçalara yağ sızıyor.
- 2) Konnektörleri bağlamadan veya ayırmadan önce kontağı kapatın.
- 3) ECU'nun sıcaklığının 80'nin altında olduğundan emin olun.
- 4) Yakıt basıncı çok yüksektir (yaklaşık 250 kPa), bu nedenle lütfen yakıt borusunu keyfi olarak sökmeyin. Gerekirse, lütfen önce basıncı boşaltın ve işlemin havalandırılmalı olarak yapıldığından emin olun. profesyonel bakım personeli tarafından kontrol ettirin.
- 5) Yakıt pompasını pompadan sökerken gücün kapalı olduğundan emin olun.
- 6) Yakıt pompası havada veya suda çalışmaz, servis ömrünü kısaltır. Ve olumlu ve negatif konnektörler değiştirilemez.
- 7) Ateşleme sistemi kontrolü sadece gerekli olduğunda teslim edilebilir. Bujiyi kontrol ederken motordan çıkarsanız, motoru çalıştırırsanız, lütfen gaz keleşinin kapalı olduğundan emin olun. Veya katalizöre çok fazla yanmamış benzin gelmesi katalizöre zarar verebilir.
- 8) Rölanti hızı ECU tarafından ayarlanır. Rölanti iğnesinin ayarlanmasına izin verilmez.
- 9) Pilin Pozitif ve Negatifleri tersine çevrilemez. EFI bileşenlerine zarar verebilir.
- 10) Motor çalışırken akünün çıkarılması yasaktır.
- 11) Kablo demetini delerek sinyal ölçülemez.

### Arıza Tespit Cihazları

- 1) **Multimetre:** voltajı, direnci ve kablo demeti bağlantısını ölçün.
- 2) **Teşhis aracı:** arıza kodunu ve motor parametrelerini okuma.
- 3) **Yağ basınç göstergesi:** yakıt basıncını ölçün.
- 4) **Silindir basınç göstergesi:** basınç göstergesini ölçün.

### Arıza kodu açıklamasına bağlı olarak bakım

- 1) Sorun tekrarlanmıyorsa sorun analizi yanlış olabilir.
- 2) Aşağıdaki multimetre dijital tip anlamına gelir. İşaretçi türü yasaktır.
- 3) Arıza kodu voltajın düşük olduğunu gösteriyorsa, kablonun şasiye kısa devre yaptığı anlamına gelir. Eğer arıza kodu voltajın yüksek olduğunu gösterir, bu, belki de kablonun aküye kısa devre yaptığı anlamına gelir. hatalı kod ise bileşen sinyalinin anormal olduğunu gösterir, bu, kablonun açık olduğu veya diğer kablolarla kısa devre yaptığı anlamına gelir.

### Arıza Teşhis Yardımı

- 1) Temizlendikten sonra arıza kodu tekrar görünürse, konnektörün iyi bağlanıp bağlanmadığını kontrol edin.
- 2) Motor bakım durumunun, silindir basıncının ve silindir basıncının etkisini göz ardı etmeyin. Mekanik ateşleme zamanlaması yapın.
- 3) Testi yapmak için başka bir ECU değiştirin. Hata kodu kaybolursa, temel neden ECU'dur. Eğer hatalı kod hala oradaysa, testi yapmak için eski ECU'yu kullanın.



**ARORA**

## Garanti Belgesi ve Kullanım Kılavuzu

### Performansa baęlı olarak bakım.

#### Sorun analizinden önce lütfen şunları kontrol edin:

- 1) Km iyi çalışıyor.
- 2) Geçmiş arıza kodunu temizleyin.
- 3) Arıza kodu tekrar geldiğinde koşulları not edin.

#### Görünümü kontrol edin :

- 1) Yakıt borusunda kaçak olup olmadığı.
- 2) Giriş borusunda tıkanıklık/sızıntı veya hasar olup olmadığı.
- 3) Yüksek voltaj kablosunun eskime seviyesi.
- 4) Toprak bağlantısının yeterince güçlü olup olmadığı
- 5) Tüm konnektörler iyi bağlanmış.

**Not :** Yukarıdaki herhangi bir öge varsa, lütfen sorun analizinden önce düzeltmeyi yapın.

#### Teşhis Yardımı :

- 1) Motorla ilgili herhangi bir sorun kaydı olmadığından emin olun.
- 2) Sorunun tekrarlanabileceğinden emin olun.
- 3) Yukarıdaki talimatları izleyin ve hiçbir neden bulunamadı.
- 4) Bakım durumu, silindir basıncı, mekanik zamanlama ve yakıt kalitesini göz ardı etmeyin.
- 5) ECU'yu değiştirin ve testi tekrarlayın, sorun giderilirse temel neden ECU'dur. Veya kök nedenini kontrol etmek için eskisini değiştirin.



GARANTİ BELGESİ	
Üretici veya İthalatçı Firmasının	Satıcı Firmasının
<p><b>Ünvanı:</b> BORBİS BİS.DAY.TÜK.VE MAL. SAN. TİC. LTD. ŞTİ</p> <p><b>Adresi :</b> Zeytinli Mah, Turhan Cemal Beriker Blv. No: 629, 01355 Seyhan/ADANA</p> <p><b>Telefonu:</b> 444 7 484</p> <p><b>BORBİS</b> BİŞİKLET DAY.TÜK.MAL.SAN.VE TİC.LTD.ŞTİ T.Cemal Beriker Blv.No:691 Seyhan/ADANA Tel.: (0322) 428 13 83 Fax: 428 13 93 Beşoçak V.D. 180 0360785</p>	<p><b>Ünvanı :</b></p> <p><b>Adresi :</b></p> <p><b>Telefonu :</b></p> <p><b>Faks :</b></p> <p><b>e-posta :</b></p> <p><b>Fatura Tarih ve Sayısı :</b></p> <p><b>Teslim Tarihi ve Yeri :</b></p> <p><b>Yetkilinin İmzası :</b></p> <p><b>Firmanın Kaşesi :</b></p>
MALIN	
<p><b>Cinsi :</b></p> <p><b>Markası :</b></p> <p><b>Modeli :</b></p>	<p><b>Garanti Süresi :</b> 2 YIL</p> <p><b>Azami Tamir Süresi :</b> 45 İŞ GÜNÜ</p> <p><b>Şasi No :</b></p>
GARANTİ ŞARTLARI	
<p>1)Garanti süresi, malın teslim tarihinden itibaren başlar ve 2 yıldır.</p> <p>2) Malın bütün parçaları dahil olmak üzere tamamı garanti kapsamındadır.</p> <p>3) Malın ayıplı olduğunu anlaşılması durumunda tüketici, 6502 sayılı Tüketicinin Korunması Hakkında Kanununun 11 inci maddesinde yer alan;</p> <p><b>a-</b> Sözleşmeden dönme,</p> <p><b>b-</b> Satış bedelinden indirim isteme,</p> <p><b>c-</b> Ücretsiz onarılmasını isteme,</p> <p><b>d-</b> Satılanın ayıpsız bir misli ile değiştirilmesini isteme,</p> <p>haklarından birini kullanabilir.</p> <p>4)Tüketicinin bu haklardan ücretsiz onarım hakkını seçmesi durumunda satıcı; işçilik masrafı, değiştirilen parça bedeli ya da başka herhangi bir ad altında hiçbir ücret talep etmeksizin malın onarımını yapmak veya yaptırmakla yükümlüdür. Tüketici ücretsiz onarım hakkını üretici veya ithalatçıya karşı da kullanabilir. Satıcı, üretici ve ithalatçı tüketicinin bu hakkını kullanmasından müteselsilen sorumludur.</p> <p>5)Tüketicinin, ücretsiz onarım hakkını kullanması halinde malın;</p> <p>- Garanti süresi içinde tekrar arızalanması,</p> <p>- Tamiri için gereken azami sürenin aşılması,</p> <p>- Tamirinin mümkün olmadığının, yetkili servis istasyonu, satıcı, üretici veya ithalatçı tarafından bir raporla belirlenmesi durumlarında;</p> <p>tüketici malın bedel iadesini, ayıp oranında bedel indirimini veya imkân varsa malın ayıpsız misli ile değiştirilmesini satıcıdan talep edebilir. Satıcı, tüketicinin talebini reddedemez. Bu talebin yerine getirilmemesi durumunda satıcı, üretici ve ithalatçı müteselsilen sorumludur.</p> <p>6)Malın tamir süresi 45 iş gününü, binek otomobil ve kamyonetler için ise 60 iş gününü geçemez. Bu süre, garanti süresi içerisinde mala ilişkin arızanın yetkili servis istasyonuna veya satıcıya bildirim tarihi, garanti süresi dışında ise malın yetkili servis istasyonuna teslim tarihinden itibaren başlar.. Malın garanti süresi içerisinde arızalanması durumunda, tamirde geçen süre garanti süresine eklenir.</p> <p>7) <b>Malın kullanma kılavuzunda yer alan hususlara aykırı kullanılmasından kaynaklanan arızalar garanti kapsamı dışındadır.</b></p> <p>8) Tüketici, garantiden doğan haklarının kullanılması ile ilgili olarak çıkabilecek uyumsuzluklarda yerleşim yerinin bulunduğu veya tüketici işleminin yapıldığı yerdeki Tüketici Hakem Heyetine veya Tüketici Mahkemesine başvurabilir.</p> <p>9) Satıcı tarafından bu Garanti Belgesinin verilmemesi durumunda, tüketici Gümrük ve Ticaret Bakanlığı Tüketicinin Korunması ve Piyasa Gözetimi Genel Müdürlüğüne başvurabilir.</p>	



# ARORA

## Garanti Belgesi ve Kullanım Kılavuzu

### GARANTİ ŞARTLARI

Arora garanti süresi, aracın teslim tarihinden itibaren başlar ve 2 yıldır. Ancak ürünün yasal garanti süresi, teslim tarihinden itibaren 2 yıl veya 30.000 km'dir (Hangisi önce dolarsa) Ticari olarak kullanımlar için 2 yıl veya 20.000 km dir. Aracın bütün parçaları dahil olmak üzere tamamı, belirtilen şartlar (Kullanım Kılavuzu) gereğince firmamızın garantisine kapsamındadır. Malın kullanma kılavuzunda yer alan hususlar dışında kullanılmasından kaynaklanan arızalar garanti kapsamı dışındadır. Garanti uygulaması sırasında değiştirilen Ürünün garanti süresi, satın alınan aracın kalan garanti süresi ile sınırlıdır. Ve ayıplı olan Ürünün kullanılmasını devam etmek suretiyle ortaya çıkan durumlar tüketiciyi ilgilendirir. Tüketiciler şikayet ve itirazları konusundaki başvurularını, uyuşmazlığın parasal değerini dikkate alarak Tüketici Mahkemelerine veya Tüketici Hakem Heyetlerine yapabilirler. Arora motosiklet, ürününüzün tamiri için sadece Arora tarafından tedarik edilen orijinal yedek parçalarının kullanılmasını tavsiye eder. Bakım ve onarımlarda orijinal olmayan ya da Arora markası tarafından onaylanmayan parça, aksesuar, sıvı kullanılması sebebi ile (yetkili servis tarafından kullanılsa bile) oluşan sorun, uyumsuzluk ve arızalar garanti kapsamında değildir. Müşterinin haricen getirdiği parçanın montajı servis tarafından yapılsa bile bu parçanın sebep olduğu arızalar ve parçanın montajının yapıldığı ana parça ve aracın sistemi garanti kapsamından çıkar. Buna ilişkin sorumluluk, bu parçaları uygulayan kurum ve kişilere aittir.

### 1. Garanti Kapsamında Olmayan Durumlar:

- Zaman kaybı, Orijinal Olmayan parçaların kullanılması ve buna bağlı olarak ortaya çıkan arızalar,
- Ürünün kullanılmaması nedeni ile oluşan kayıplar, ortaya çıkan hasarlar,
- Kullanım Kılavuzu'na aykırı kullanımda,
- Dış etkenler sonucu meydana gelen fiili hasarlar,
- Kullanımdan kaynaklı arızalarda aracın en yakın yetkili servise ulaşım masrafları (Nakliye Bedeli)
- Zamanla aşınan ve sarf malzemeler,
- Periyodik bakıma girmeyen araçlar,
- Yetkili servislerin dışından yapılan işlemler ve onarımlar



# ARORA

## Garanti Belgesi ve Kullanım Kılavuzu

### 2. Ve Ayrıca;

Malzeme ya da üretimdeki kusurlardan kaynaklanmayıp zamanla aşınan, eskiyen, ömrünü tamamlayan ve bunun gibi nedenlerle kullanılmaz hale gelen parçalar ya da zorunlu periyodik/periodyik olmayan bakımlar/tamiratlar neticesinde değişen parçalar, kullanım şartlarına bağlı olarak bakım periyotların öncesinde değiştirilmek zorunda olsa bile yapılan işlem garanti kapsamında değerlendirilemez.

**Garanti uygulamaları;** bozuk yol koşulları, çevre etkileri, trafik koşulları, kullanımdan kaynaklanan aşınma ve yıpranmaları, her türlü performans denemeleri ile yarış, zorlama ve işletme talimatına aykırı hasarlarla ilgili başvuruları kapsamamaktadır. Aşağıdakileri kapsayan fakat bunlarla sınırlı olmayan sarf malzemelerin değiştirilmesi garanti kapsamında değildir.

Bujiler, filtreler, ampuller, soğutma suyu, yağlar, hidrolikler, contalar, hortumlar, kayışlar, zincirler, balatalar, kavrama vb. sarf malzemeler Aşağıdaki durumlardan etkilenen ya da hasar gören parçalar ya da aksesuarlara ilişkin uygulamalar garanti kapsamında değildir: Normal aşınma, ömrünü tamamlama, dikkatsizlik sonucu oluşan arızalar, kullanım sıklığı ve şekli sebebiyle oluşan erken aşınma vb. durumlar (aşırı fren veya debriyaj kullanımı neticesinde erken aşınma vb. gibi durumlar)

Dış etkenler-terör - kötü niyetli kullanım, yangın, hırsızlık, çevre faktörleri vs.

Zorunlu periyodik bakımların yapılması

Kaza ve/veya çarpışma, düşme, doğal felaketler, diğer doğa olayları neticesinde ortaya çıkan arızalar, hasarlar (yağmur, dolu, sel, deprem vb.) Herhangi bir parçada izinsiz olarak değişiklik yapılması (yetkili olmayan kişilerin müdahalesi)

Uygun olmayan ekleme ya da parça kullanılması, parçaların tasarlanmadığı şekilde kullanımı

Zamanla ortaya çıkan ve ürünün fonksiyonlarını etkilemeyen, boyalı veya boyasız yüzeylerde, bakalit parçalarda oluşan renk solması, çatlaklar gibi görsel durumlar

Aşını yüklemeye veya aşırı zorlanma nedeni ile oluşan arızalar

Ürünün kullanıcı tarafından Kullanım Kılavuzu'nda yer alan "sürüşten önce yapılacak kontrollerde belirtilen günlük bakımlarının yapılmaması neticesinde ortaya çıkan arızalar Aşınma göstergesini geçecek şekilde aşınmış lastikler, lastiklerde oluşan hasarlar garantiye dahil edilmez.

Motor; yarış, kiralama, eğitim vb. aktiviteler için kullanıldığında aracın garantisi tamamen geçersiz olacaktır.

Yasal hız limitlerinin dışında aracın kullanılması nedeniyle oluşacak arızalar garanti kapsamı dışındadır. Bunun akabinde motor aksamında ortaya çıkan arızalar hatalı kullanım kaynaklı sayılacaktır.

Aracınız kullanıma başlı olarak belirli miktarda yağ eksiltiler. Bu yağ eksiltme ayıp olarak değerlendirilemez.

Kilometre sayacının, gerçek kilometre belirlenemeyecek şekilde değiştirilmesi veya kilometrenin değiştirilmiş olması garantiyi geçersiz kılacaktır. Bu yöndeki değişiklik ayrıca yasal olarak suç tabiline konu olabilir Veya kilometre halatinin sökülmesi de aynı oranda sayılacaktır.

### 3. Kullanıcının Uyması Gereken Kurallar:

Aracınızda sorun meydana geldikten sonra en kısa süre içinde Yetkili Servisi'ne götürmekten sorumludur. Bakım, aracın sorunsuz kullanımı için hayati öneme sahiptir. Periyodik bakım programında, aracınızı normal şekilde kullandığınız var sayılmıştır. Farklı şekilde kullanım, daha sık kontrol/bakım yapılmasını ve kimi parçaların daha sık değiştirilmesini gerekli kılacaktır. Aracın bakımı için periyodik bakımlar da dahil olmak üzere ücret ödenmesi gerekecektir.

Özensiz kullanımdan, periyodik bakımlarınızı yaptırmamanızdan, günlük bakım ve kontrolleri yapmamanızdan ya da hatalı bakım yaptırmanızdan kaynaklanan arızalar garanti kapsamı dışındadır.

Tüketicilerin hakem heyetlerine yapmış olduğu şikayet başvurularına göre öncelik olarak araçların periyodik bakımlara giriş kontrolü yapılacaktır. Araç bakımlara girmemiş ise şikayet başvurusu Kullanma kılavuzuna aykırı kullanım sayılacak ve tüketicinin talebinin reddine karar verilmektedir.

Bakım gereksiniminizi gerçekleştirebileceğiniz en iyi yer olarak size en yakın Yetkili Servisi tavsiye ediyoruz. Garanti kapsamında tamir çalışması yapılması gerektiğinde, bunları Arora Yetkili Servisi'nde gerçekleştirmeniz gerekir. Sizden bakım işlemlerini eksiksiz bir şekilde gerçekleştirdiğinizi gösteren belgeleri yanınızda getirmeniz istenebilir. Garanti belgesinde yer alan periyodik bakım çizelgesi örneği gibi,

Servis tarihini ve yapılan çalışmayı gösteren iş emri kaydı. İş emirlerinin, aracınızın bakımını yapmaya yetkili kişi tarafından imzalanmış ya da kaşelenmiş olması gerekir. Garanti belgenizde yer alan kısımlarda aynı şekilde doldurulmalıdır.

Zorunlu periyodik bakımlarla ilgili ayrıntılı bilgi veren iş emirlerinin/faturaların kopyaları bu belgelerin muhafazası ve gerektiğinde ibrazından müşteri sorumludur.



ARORA

## Garanti Belgesi ve Kullanım Kılavuzu

### PARA VE AKSAMLARIN GARANTİYE GİRME NEDENLERİ

- 1-) KAPORTA AKSAMI** Kullanım sırasında motosikletin kaportasında oluşan her türlü hasar
- 2-) SÜSPANSİYON** : İstiap haddinin aşılmasından dolayı meydana gelen hasarlar garanti kapsamına girmez
- 3-) KAYIŞ** Sarf malzemedir. Kullanım sonucu aşınma meydana gelir. Kullanıma bağılı olarak aşınır ve kopar
- 4-) BALATALAR** : Sarf malzemedir. Kullanım sonucu aşınma meydana gelir.
- 5-) ŞASİ** Kullanıcının fazla yükleme yapmasından dolayı eğrilme ve kaynak kopmaları meydana gelmesi.
- 6-) LASTİKLER (İÇ-DİŞ)** : Kullanıcıdan dolayı aşınma ve yıpranma meydana gelmesi. Sarf malzemedir.
- 7-) EGZOST** : Kullanıcının kullanımına bağılı olarak kaza sonucu çatlak, darbe ve kopma meydana gelmesi.
- 8-) SELE-SEHPA** : Kullanıcının fazla yükleme yapmasından dolayı eğrilme ve kaynak kopmaları meydana gelmesi. Araç ayaklık üzerinde iken boşta binilmesi
- 9-) MANYETO VE ELEKTRİK AKSAMI:** ilave tesisat ve para takılmasına bağılı olarak ana tesisat üzerindeki deęişliklerden dolayı meydana gelen arızalar
- 10) Motosikletin** ve Elektrikli bisikletin elektrik tesisatının suya ve korozyona maruz kalmasından kaynaklanan arızalar.
- 11-) FİLTRE GRUBU** :Hava ve yol şartlarına bağılı olarak kirlenerek belli süre sonra kullanım ömrünü doldurması
- 12-) ALARM** : Aksesuar ve hediye olarak verildiğinden dolayı garanti kapsamına girmez.
- 13-) PORTBAG:** Taşıma kapasitesinin aşılmasından dolayı kırılmalar,
- 14-) ZİNCİR** :Kullanım sonucu kopan,aşınan ve yıpranan bir malzeme olduğu için garanti kapsamına girmez
- 15- GAZ, FREN, JİKLE,DEBRİYAJ,KM TELİ** Sarf malzemedir. Garanti kapsamına girmez.
- 16-) CONTA GRUBU** Bir sızdırmazlık elemanıdır.Aynı zamanda sarf malzemedir ve garanti kapsamına girmez.
- 19-MARŞ MOTORU** :Uzun süreli marş basılması ve motor çalışırken marş basılması; marş motoruna zarar verir. Bu durumda garanti kapsamına girmez. Bu nedenle Kömürleri yanar, dişlisi sıyrılabilir.
- 20-) Kaza kasis veya çukura düşmesi sonucu oluşabilecek süspansiyon, ön düzen ve amortisör arızası (patlak amortisör)**
- 22-) Akü-Batarya** Aküler kullanım ömürlü malzemelerdir.Kullanıldığında veya kullanılmadığında zamanla ömürleri kısalır.Kullanılan akülerin kullanım süresi hava şartları,yol şartları,kullanım şartları göz önünde bulundurularak garanti işlemi yapılır Akülerin ve bataryaların garanti süresi göz önünde bulundurularak bu bağlamda ilk 6 ay önemlidir.
- 23-) Şarj Makinesi;** Şarj cihazı kullanım kılavuzuna aykırı olarak kullanılması sonucu anzo verir ise garanti dışıdır.Şarj kartında kırılma dış etkenlerden kaynaklanan hasarlar garanti kapsamında deęildir.

## Periyodik Bakım Tablo Örneği

Başlıca Kontrol Edilecek Aksamlar	2 Ay veya Km.	4 Ay veya Km.	6 Ay veya Km.	8 Ay veya Km.	Devamı...
Akü&Elektirik Aksamı	K	K	K-A-T	K-A-T	K-A-T
Gidon, Kumanda Aydınlatma	K	K	K	K	K
Gaz ve Kumanda Elçığı	K	K	K	K	K
Şanzıman Yağı	K-A-T	K-A-T	K-A-T	K-A-T	K-A-T
Şarj Ünitesi ve Bağlantıları	K	K	K	K	K
Tüm Civata ve Somunları	K	K-A	K-A-T	K-A-T	K-A-T
Ön Maşa & Maşa Yatağı	K	K	K-A-T	K-A-T	K-A-T
Arka Amortisör & Bağlantıları	K	K	K	K	K
Ön-Arka Fren Grubu	K	K-A	K	K	K
Hidrolik Fren Sıvıları	K	K	K	K-A-T	K-A-T
Teker & Lastik Grubu	K-A	K-A	K-A	K-A	K-A
İkaz Lambaları	K-A	K-A	K-A	K-A	K-A-T
Tel & Halat Grubu	K	K	K	K	K
Şase & Bağlantı Aksamı	K	K	K	K-A	K
Motor Aksamı & Motor Yağ Seçimi	K	K	K	K-A	K
Eksoz & Filtre	K	K	K-A	K	K
Karbüratör & Buji Vs.	K-A	K	K-A-T	K	K

## Periyodik Bakım Tablo Örneği

K : Kontrol

A : Ayar

B : Bakım

T : Temizleme D:Değişim

**UYARI:** Periyodik bakımlarda bazı parçalar için değişim yapılması gerekebilir. Parça değişimlerinde mutlaka **ARORA yetkili yedek parça bayi** veya yetkili servislerinden temin edeceğiniz **orijinal parçaları** kullanın. Aksi takdirde oluşabilecek arızalardan firmamız sorumlu tutulamaz ve müşteri garanti talep edilemez. -Herhangi bir arıza görüldüğü veya arızadan kuşkulandığı takdirde aracınızın periyodik bakımları beklemeden hemen yetkili servisine götürün.



# ARORA

## Garanti Belgesi ve Kullanım Kılavuzu

### ZORUNLU PERİYODİK BAKIMI VE ÖNEMİ

Yeni nesil araçlar her ne kadar en son teknolojilerle ve en kaliteli malzemelerle üretiliyor olsa da, aracınızın oluşturan parçaların da bir ömrü vardır. Aracınızın üretiminde kullanılan parçalar zamanla etkisini yitirir. Bu yüzden marka veya modeli ne olursa olsun her araç düzenli bakıma ihtiyaç duyar. Aracınızda bu tür sorunların olup olmadığını görebilmek için öncelikle kontrol edilmesi ve gerekirse aşınan veya etkisini yitiren parçaların yenilenmesi gerekir.

Düzenli kontrol ve bakımlar yapılmazsa aracınızın vereceği tepkilerden de bir sorun olduğunu anlayabilirsiniz, fakat beklenmedik arıza ve kaza riski bakımı ve kontrolleri düzenli yaptırılmayan araçlarda oldukça yüksektir. Zorunlu periyodik bakımlar beklenmedik arıza ve kaza risklerini en aza indirirken, aracınızın daha etkili çalışmasını sağlayarak ek sarfiyat tüketimini de azaltır.

- Aracın performansı düşeceğinden yakıt ve enerji tüketimi artar ve sürüş konforu azalır.
- Periyodik bakımların zamanında ve yetkili teknik servisler tarafından yapılması gereklidir.
- Periyodik araç bakımı yapılmayan aracın kullanım ömrü azalır. Ortaya çıkan arızalar artarak devam eder.
- Periyodik bakım, araçlarda kullanılan aksam ve parçaların uzun ömürlü olması ve daha emniyetli kullanılması için aksatılmadan yaptırılmalıdır.
- Bazen de yalnızca aracın kullanıldığı yere göre daha sık bakım yaptırmak önemlidir. (Ticari olarak kullanma, paket servis aracı olarak kullanma, engebeli dik araziler ve kırsal yerlerde kullanım vs.) bu ve buna benzer durumlarda yıpranma payı arttığı için periyodik bakımlara girmek daha çok önem taşımaktadır.

Araçlarda bulunan aksam, parçaların üzerindeki aşınmalar ve bozulmalar nedeniyle yapılan ayarlar da bozulur. Bunların önüne geçmek için firmamız tarafından belirtilen aksam ve ayarların da belirli zaman aralıklarında kontrol edilmesi gerekmektedir.

Her bakım süresinde veya periyodunda kontroller ve tespitler yapılarak yetkili tarafından öngörülen aksamlar değiştirilmektedir. Ancak firma talimatları doğrultusunda bazı parça ve sıvıların özelliklerinde bozulma olmamasına rağmen araç güvenliği açısından değiştirilmesi yönünde araç sahiplerine öneride bulunmaktadır. Garanti belgesi ve kullanma kılavuzunda yer alan bilgiler madde halinde okunmalıdır. Tanıtma kılavuzu yönetmeliği kararları gereğince periyodik bakım zorunlu olarak yaptırılmalıdır. Periyodik bakımların yaptırılmaması durumunda garanti şartlarının yerine getirilmediği ve hatalı kullanım olarak sayılmaktadır.

Periyodik bakım gerekmesi durumunda, periyodik bakımın, yapılacağı zaman aralıkları ile kim tarafından yapılması gerektiğine ilişkin bilgiler garanti belgesi ve kullanma kılavuzunda yer almaktadır.

**UYARI :-**Periyodik bakımlarda bazı parçalar için değişim yapılması gerekebilir. Parça değişimlerinde mutlaka yetkili yedek parça bayi veya yetkili servislerinden temin edeceğiniz orijinal parçaları kullanın. Aksi takdirde oluşabilecek anzalardan firmamız sorumlu tutulamaz ve müşteri garanti talep edilemez.

Herhangi bir arıza görüldüğü veya arızadan kuşku kullanıldığı takdirde aracınızı periyodik bakımları beklemeden hemen götürmeniz tavsiye edilmektedir.

**UYARI :** Kullanıcının, ürünün periyodik bakımlarını tam ve zamanında Arora Yetkili Servislerinde yaptırmaması durumunda, iş bu sebeple uğrayacağı maddi, manevi her tür zararın sorumluluğu tamamen ve yalnızca kullanıcıya ait olur. Kullanıcı bu hususta imalatçıdan / distribütörden herhangi bir bedel talebinde bulunamaz, hak iddia edemez. Ayrıca, ürünün garanti süresi bitmemiş olsa dahil Ürün, garanti kapsamı dışına çıkmış sayılacaktır.



## EKSİKSİZ DOLDURULACAK

## İLK MONTAJ TESLİMAT VE TÜKETİCİ BİLGİLENDİRME FORMU

Tarih : .....

**ARAÇ BİLGİLERİ**

Sasi No : .....

Motor Numarası : .....

İpuçları / Modeller : .....

Montaj Tarih : .....

**DİKKAT!!!**

ARACINIZI TESLİM ALDIĞINIZDA BERABERİNDE VERİLMESİ ZORUNLU OLAN AŞAĞIDAKİ EVRAKLARINIZI ALDINIZ MI?

1. GARANTİ BELGESİ 2. KULLANIM KLAVUZU 

## TESLİMAT TÜKETİCİ BİLGİLENDİRME FORMU

Kırık-Çatlak yok.	<input type="checkbox"/>	Motor yağ seviyesi kontrol edildi.	<input type="checkbox"/>
Lastik basınçları normal.	<input type="checkbox"/>	Zincir ayarı normal.	<input type="checkbox"/>
Marş basıyor.	<input type="checkbox"/>	Şanzıman yağ seviyesi kontrol edildi.	<input type="checkbox"/>
Tüm civatalar kontrol edildi.	<input type="checkbox"/>	Viteslere rahat geçiliyor.	<input type="checkbox"/>
Tüm anahtarlar çalışıyor.	<input type="checkbox"/>	Yağ lambası çalışıyor.	<input type="checkbox"/>
Far ayarı yapıldı.	<input type="checkbox"/>	Normal oturma motosikleti.	<input type="checkbox"/>
Far ve uyarı lambaları çalışıyor.	<input type="checkbox"/>	Yakıt göstergesi çalışıyor.	<input type="checkbox"/>
Gaz ve debriyaj teli ayarlandı.	<input type="checkbox"/>	Hava ve rölant ayarı tamam.	<input type="checkbox"/>
Akü su seviyesi normal.	<input type="checkbox"/>	Tekerlekler rahat dönüyor.	<input type="checkbox"/>
Ön amortisörler rahat çalışıyor.	<input type="checkbox"/>	Km ve devir saati çalışıyor.	<input type="checkbox"/>
Arka ve ön fren çalışıyor.	<input type="checkbox"/>	Vites göstergesi çalışıyor.	<input type="checkbox"/>
Amortisörler rahat çalışıyor.	<input type="checkbox"/>	Sele ve direksiyon kilidi çalışıyor.	<input type="checkbox"/>
Debriyajda problem yok.	<input type="checkbox"/>	Yol testi yapıldı.	<input type="checkbox"/>

## ARACIN TESLİMATI ESNASINDA

- 1) Kullanacağı yakıt türü araç sahibine anlatıldı.
- 2) Tüm garanti şartları ve bakım aralıkları araç sahibine anlatıldı. (Aracın garanti kapsamında kalabilmesi için gerekli aralıkları garanti kartında mevcuttur ve araç sahibinin her bakıma yanında garanti kartı ile gelmesi mecburidir.)
- 3) Aracın motor yağının nasıl kontrol edileceği araç sahibine bilgi verildi.
- 4) E-BIKE modellerinin şarj etme süreleri hakkında araç sahibine bilgi verildi. 5)Rodaj döneminde aracı nasıl kullanacağı araç sahibine anlatıldı. (İlk 1000 km aracın üst devirlerde kullanılmaması gerekir.)
- 6) Aracı nasıl kullanacağı ve nelere dikkat etmesi gerektiği araç sahibine söylendi.
- 7) Mutlak suretle kask takması gerektiği araç sahibine söylendi.
- 8) Benzin ikmali sırasında kontağı kapatması gerektiği araç sahibine söylendi.
- 9) Aracın nasıl çalıştırılacağı araç sahibine anlatıldı.
- 10) Aracın yakıt musluğu konusunda araç sahibine bilgi verildi. (Normal depo, yedek depo.)
- 11) Aracın başka bir özel serviste tamir görmesi halinde, aracın garanti kapsamı dışında kalacağı araç sahibine anlatıldı.
- 12) Dört zamanlı Scooter model araçlarda her 1000 km'de bir motor yağı kontrolü için aracın servis noktasına gelmesi gerektiği araç sahibine anlatıldı.
- 13) Tüm periyodik bakımların ücreti olacağı araç sahibine anlatıldı.
- 14) Garanti belgesini teslim aldım.

**Yukarıda yazılı bulunan bilgilerin servis yetkilisi tarafından, tarafıma anlatıldığını kabul ederim.**

## SERVİS YETKİLİSİ

ADI SOYADI :

İMZA

KAŞE

## TAAHHÜTNAME

ARAC SAHİBİ

ADI SOYADI : .....

TELEFON : .....

İMZA : .....

Yeni aldığım aracı çalışır, sağlam ve eksiksiz vaziyette teslimat ve tüketici bilgilendirme formundaki kontrolleri yaparak teslim aldım.



ARORA

Garanti Belgesi ve Kullanım Kılavuzu

Yetkili servislerimizin ve yetkili satıcılarımızın  
iletişim bilgilerine güncel olarak

[www.arora.com.tr](http://www.arora.com.tr)

Adresinden ulaşabilirsiniz.



ARORA  
AUTOMOBILE

ARORA  
E-BIKE





## ARORA MOTOSİKLET GARANTİ BELGESİ

### MAMÜL

### YETKİLİ SATICININ

Cinsi : Motosiklet & Scooter

Tipi : .....

Markası : .....

Modeli : .....

Şasi No : .....

Teslim Yeri : .....

Ünvanı : .....

Telefon : .....

Adres : .....

Satış Tarihi : .....

Fatura No : .....

Kaşe ve İmza : .....

### ALICININ

Adı Soyadı : .....

Telefon : .....

Adres : .....

İmza : .....

Belge No : .....

Belge O. T. : .....

Genel Müdür

Teknik Müdür

### BORBİS BİSİKLET

DAY. TÜK. MAL. SAN. VE TİC. LTD. ŞTİ

Zeytinli Mah, Turhan Cemal Beriker Blv. No: 629,

01355 Seyhan/ADANA

Tel.: 444 7 484 e-posta: info@arora.com.tr

EEE YÖNETMELİĞİNE  
UYGUNDUR

**Önemli;** Tüketici Bilgilendirme ve Teslimat Formu Onayı Müşteri  
Tarafından Taahhüt edilmiştir.



# ARORA

## Garanti Belgesi ve Kullanım Kılavuzu

### ARORA MOTORSİKLET İÇİN YAPILAN GARANTİLİ ONARIMLAR

TARİH	KM.	YAPILAN İŞÇİLİK	DEĞİŞEN PARÇALAR	SERVİS KAŞE VE İMZA

LÜTFEN EKSİKSİZ DOLDURUNUZ.

**NOT:** DEĞİŞEN PARÇA İADE EDİLMEDİĞİNDE SORUMLULUK SERVİSE AİTTİR.



## ARORA MOTOR SİKLET ÜCRETLİ BAKIM TAKVİMİ

### 500-1000km

YETKİLİ SERVİS : .....  
KAŞE VE İMZA : .....  
TARİH:..... KM :.....

### 12.000km

YETKİLİ SERVİS : .....  
KAŞE VE İMZA : .....  
TARİH:..... KM :.....

### 2000km

YETKİLİ SERVİS : .....  
KAŞE VE İMZA : .....  
TARİH:..... KM :.....

### 14.000km

YETKİLİ SERVİS : .....  
KAŞE VE İMZA : .....  
TARİH:..... KM :.....

### 4000km

YETKİLİ SERVİS : .....  
KAŞE VE İMZA : .....  
TARİH:..... KM :.....

### 16.000km

YETKİLİ SERVİS : .....  
KAŞE VE İMZA : .....  
TARİH:..... KM :.....

### 6.000km

YETKİLİ SERVİS : .....  
KAŞE VE İMZA : .....  
TARİH:..... KM :.....

### 18.000km

YETKİLİ SERVİS : .....  
KAŞE VE İMZA : .....  
TARİH:..... KM :.....

### 8.000km

YETKİLİ SERVİS : .....  
KAŞE VE İMZA : .....  
TARİH:..... KM :.....

### 20.000km

YETKİLİ SERVİS : .....  
KAŞE VE İMZA : .....  
TARİH:..... KM :.....

### 10.000km

YETKİLİ SERVİS : .....  
KAŞE VE İMZA : .....  
TARİH:..... KM :.....

### 22.000km

YETKİLİ SERVİS : .....  
KAŞE VE İMZA : .....  
TARİH:..... KM :.....

**NOT: Periyodik bakımı yetkili servislerce yapılmayan ve kaşelenmeyen ve sisteme işlenmeyen motorsikletler, garanti kapsamına girmez.**

## ARORA MOTORSİKLET ÜCRETLİ BAKIM TAKVİMİ

24.000km

YETKİLİ SERVİS : .....  
KAŞE VE İMZA : .....  
TARİH:..... KM : .....

28.000km

YETKİLİ SERVİS : .....  
KAŞE VE İMZA : .....  
TARİH:..... KM : .....

26.000km

YETKİLİ SERVİS : .....  
KAŞE VE İMZA : .....  
TARİH:..... KM : .....

30.000km

YETKİLİ SERVİS : .....  
KAŞE VE İMZA : .....  
TARİH:..... KM : .....

**NOT: Periyodik bakımı yetkili servislerce yapılmayan ve kaşelenmeyen ve sisteme işlenmeyen motorsikletler, garanti kapsamına girmez.**

## KULLANIM ÖNCESİ MONTAJ - BAKIM İŞLERİ

Bakım ve kontrollerden önce demonte parçaları monte ediniz.

1. Motor yağını değiştirin.
2. Yağ filtresi süzgecini temizleyin.
3. Hava filtresini temizleyin.
4. Subap ayarını kontrol edin.
5. Jigle ayarını kontrol edin.
6. Gaz, fren tel ayarını kontrol edin.
7. Yakıt borularını kontrol edin.
8. Yakıt süzgecini temizleyin.
9. Debriyaj ve tel ayarını kontrol edip yağlayın.
10. Ön fren telini kontrol edin ve yağlayın.
11. Arka freni kontrol edin ve yağlayın.
12. Fren balatalarının aşınmasını kontrol edin.
13. Fren müşirlerini kontrol edin.
14. Lastik havalarını kontrol edin.
15. Tekerlek ve janti kontrol edin.
16. Tekerlek zincirini kontrol edin.
17. Akü sularını kontrol edin.
18. Kontak anahtarını kontrol edin.
19. Aydınlatma ve sinyal sistemini kontrol edin.
20. Ön fuş yataklarını kontrol edin.
21. Tüm somun, civata ve tesbit elemanlarını sıkın.



# Motosiklet

Garanti Belgesi ve Kullanım Kılavuzu

## BOS 125



**BORBİS**

BİSİKLET ve DAY.TÜK.MAL.SAN.veTİC.LTD.STİ

SCOOTER | E-CAR | E-SCOOTER | E-BIKE | CUB | TRICYCLE | ATV | TOURING



@aroramotor

www.arora.com.tr

444 7 484

**ARORA**  
AUTOMOBILE

**ARORA**  
E-BIKE

**MOJITO**



Zeytinli Mh. T. Cemal Beriker Blv. No: 629 Seyhan/ADANA